



Boverket

Myndigheten för samhällsplanering,
byggande och boende

Bostäders lämplighet och Tillgänglighet och användbarhet i byggnader

Parisa Ghandari
Arkitekt

Förslaget i korthet

- Föreskrifterna uttrycks som funktionskrav utan allmänna råd
- Fokus på att beskriva funktionen som ska uppnås
- Inga hänvisningar till andra myndigheters regler eller standarder
- Relevanta och vedertagna standarder kan användas i tillämpningen



Författningsförslagets struktur:

1 kap: Övergripande bestämmelser

2 kap: Utformningskrav

3 kap: Tekniska egenskapskrav

4 kap: Krav vid ändring

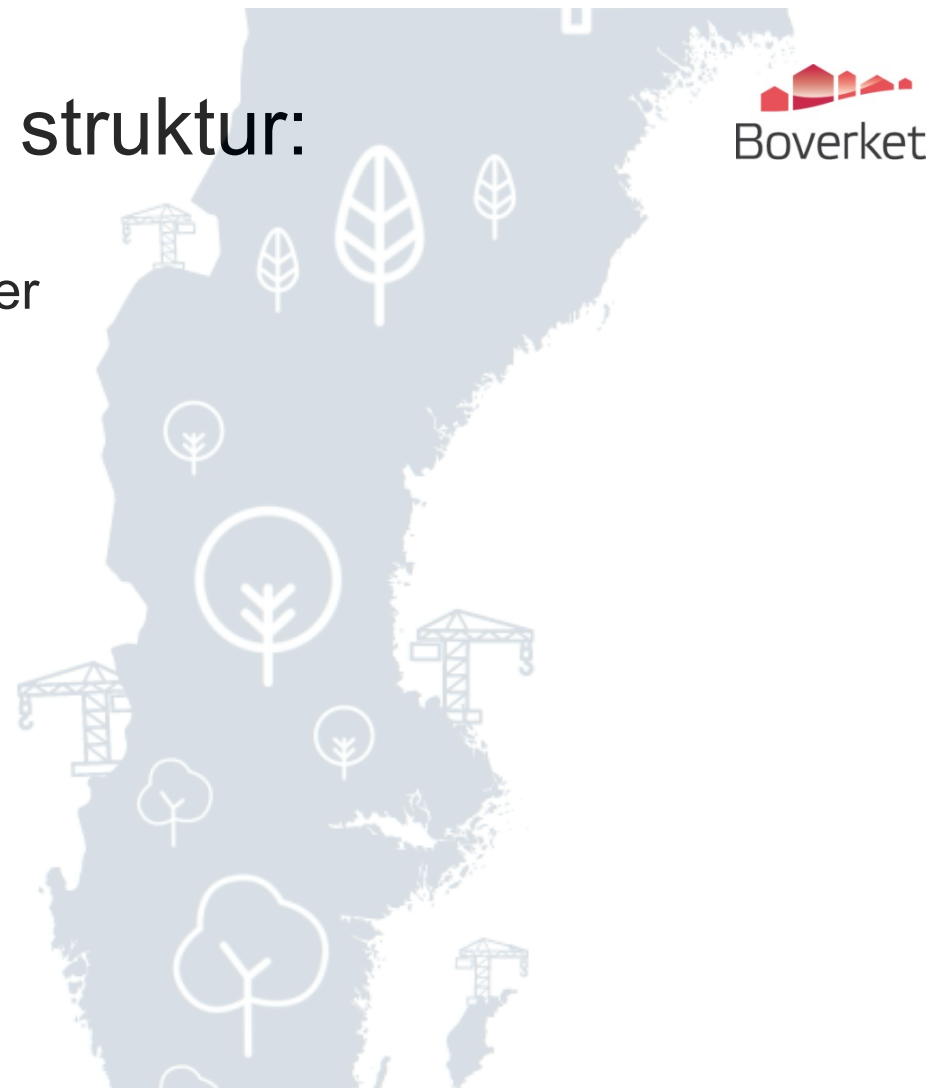

1 kap: Övergripande bestämmelser

- Föreskrifternas tillämpningsområde
- Mindre avvikelse från föreskrifterna i denna författning
- Definitioner
- Byggprodukter och material
- Projektering och utförande
- Särskilt om ändring av byggnad
- Kontroll

Viktiga ändringar i de övergripande bestämmelserna

- Tydliggörs att mindre avvikelser ingår i byggnadsnämndens helhetsbedömning av projektet
- Krav på projektering, utförande och kontroll
 - Fackmässighet
 - Dokumentation



Förslag till Boverkets föreskrifter



Om bostäders lämplighet
för sitt ändamål



Författningsförslaget preciserar kraven på bostäders lämplighet i PBF

”För att uppfylla det krav på lämplighet för sitt ändamål som anges i 8 kap. 1 § 1 plan- och bygglagen (2010:900) ska en byggnad som innehåller bostäder vara utförd på ett sådant sätt att bostäderna i skälig utsträckning har avskiljbara utrymmen för sömn och vila, samvaro, matlagning, måltider, hygien och förvaring. Bostäderna ska med hänsyn till användningen ha inredning och utrustning för matlagning och hygien.” (3 kap. 1 § PBF)



bostadsfunktioner

- sömn och vila
- samvaro
- matlagning
- måltider
- hygien
- förvaring

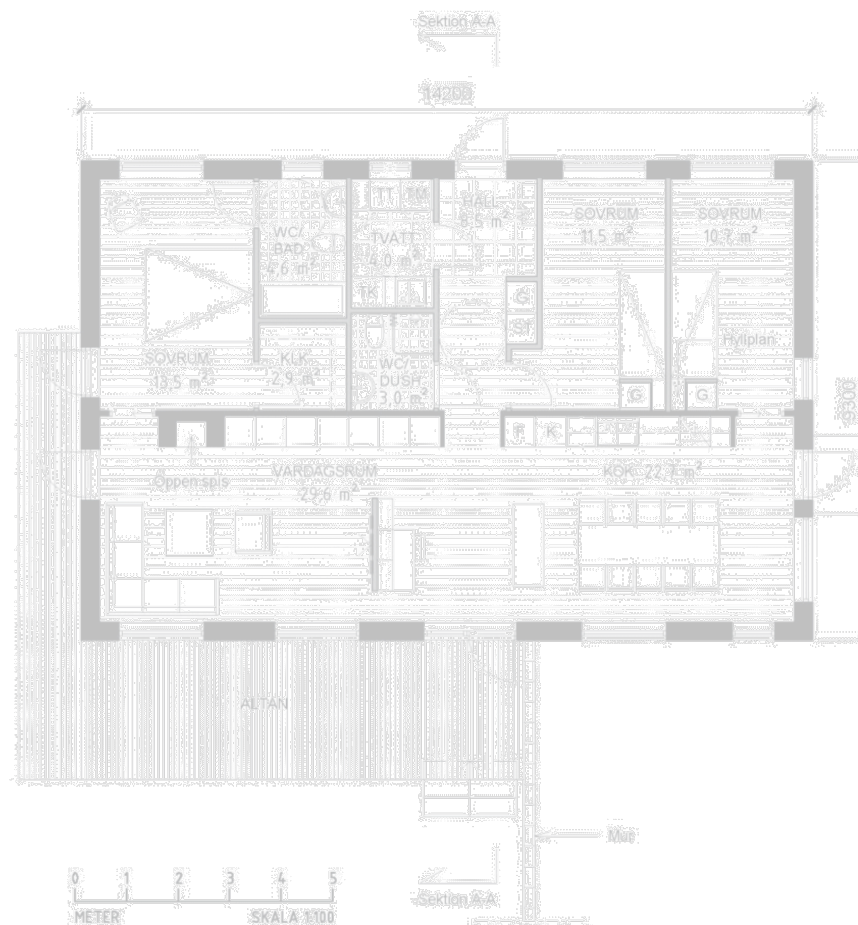

En grundläggande bestämmelse i 2 kap



En bostad ska utformas och dimensioneras för bostadsfunktionerna med hänsyn till

1. sin långsiktiga användning,
2. sin storlek,
3. det antal boende som den är avsedd för, och
4. behovet av avskiljbara delar av rum.



2 § En bostad ska utformas och dimensioneras för den inredning och utrustning som behövs för bostadsfunktionerna.

3 § En bostad ska ha minst ett rum för personhygien.

4 § En bostad ska ha utrymme för att maskinellt tvätta och torka tvätt.

5 § Utrymmet för att tvätta och torka tvätt kan finnas utanför bostaden och delas av flera bostäder. Utrymmet ska finnas i bostädernas närhet. Utrymmet ska vara dimensionerat för de bostäder som delar funktionen.



”Gemensamma utrymmen” ersätts av ”delade bostadsfunktioner”

Boendeenhet: del av en bostad som är upplåten för enskilt bruk i bostäder där vissa bostadsfunktioner delas.

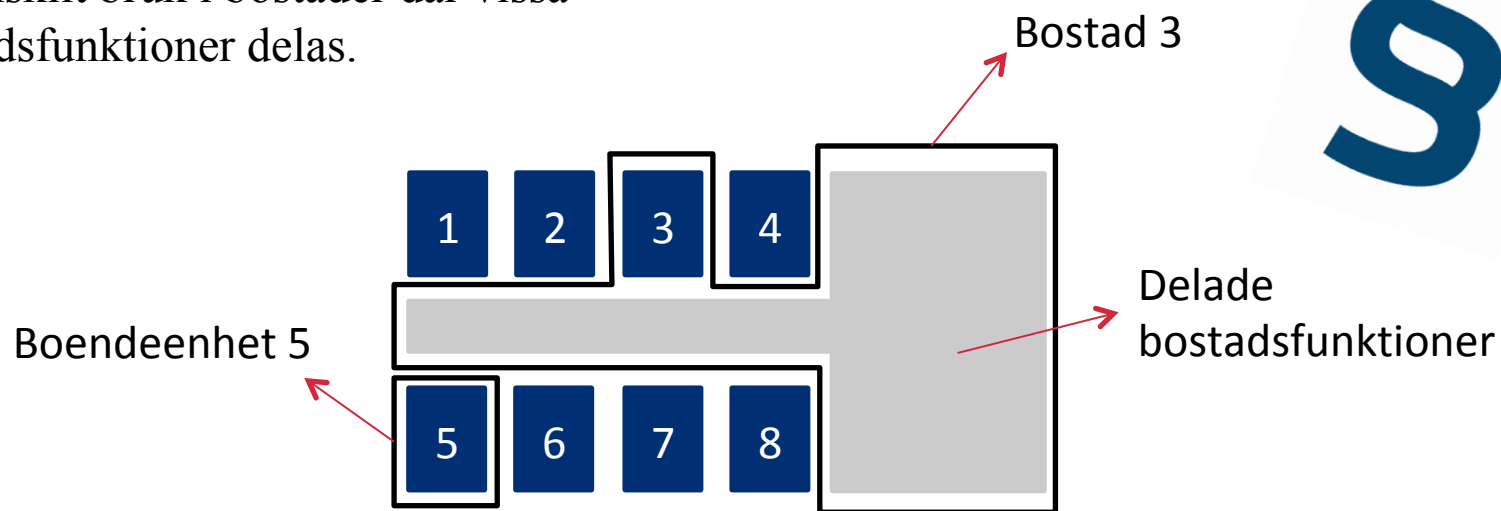

Några skillnader jämfört med BBR



- Författningsförslaget preciserar inte om särskilt entréutrymme med plats för ytterkläder m.m och om inredning för förvaring (3:22 BBR), men utrymmet för förvaringen ska finnas.
- Bostäder i flera plan (3:147 och 3:221 BBR) regleras i förslag till föreskrift om tillgänglighet och användbarhet

Förslag till Boverkets föreskrifter

Om tillgänglighet och användbarhet för personer med nedsatt rörelse- eller orienteringsförmåga i byggnader



Förslaget preciserar kraven på tillgänglighet och användbarhet



Kraven på tillgänglighet och användbarhet ställs i PBL och PBF.



Dimensionerande mått

Föreslås en bestämmelse om dimensionerande mått för rullstol, som en grund till utformning och dimensionering av byggnader.

Motsvarar bestämmelser i allmänna råd BBR -
ett exempel på förtydligade krav.

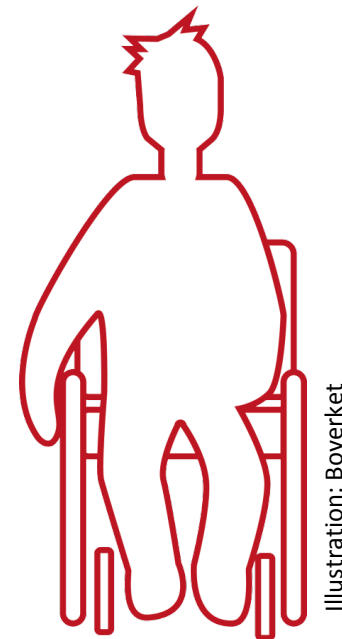

Dimensionerande mått för rullstol (i byggnader)

Rullstolens planmått

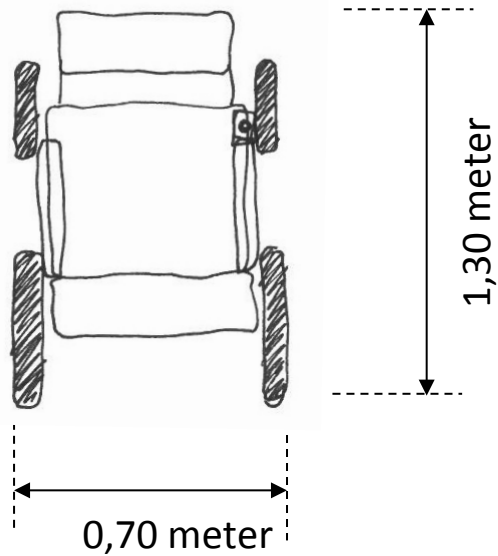

Vändmått

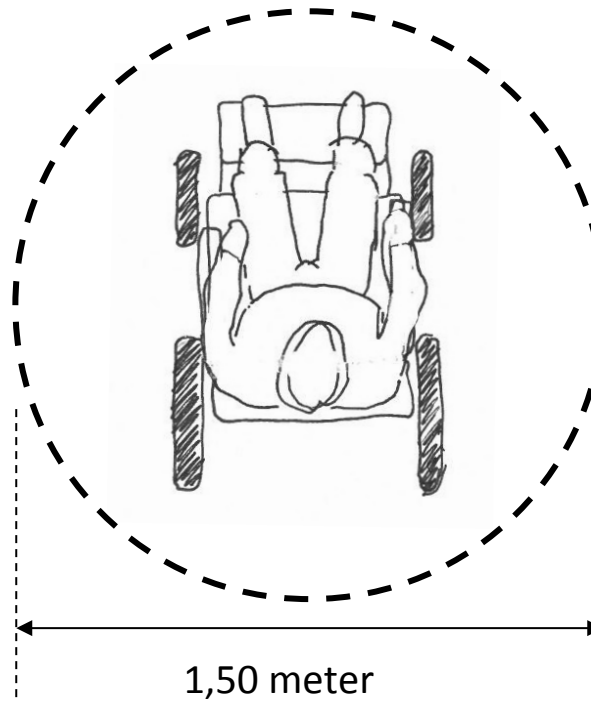

Öppningsmått

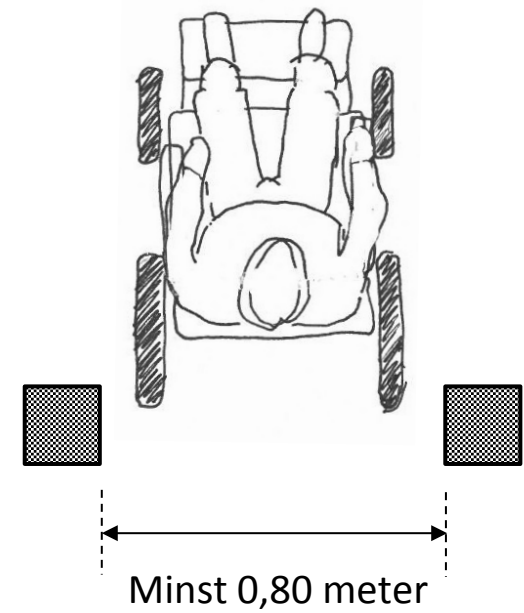

Dimensionerande mått för rullstol i enskilda bostäder

Rullstolens planmått

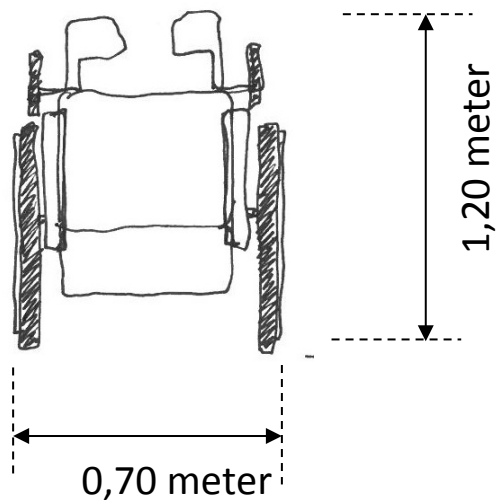

Vändmått

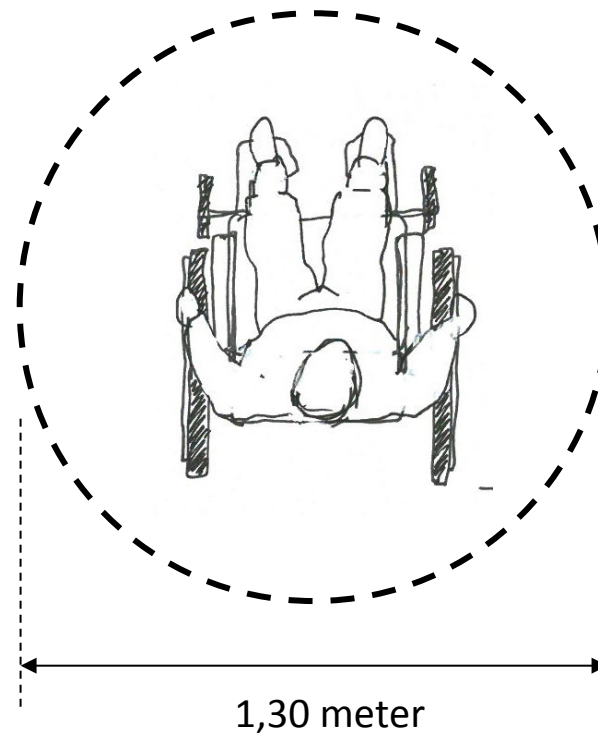

Öppningsmått

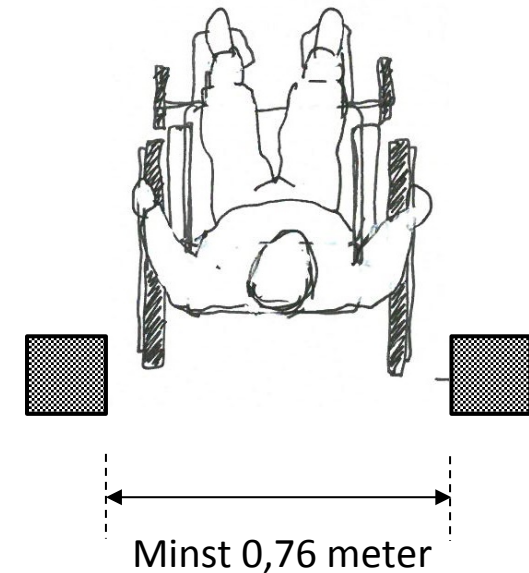

Tillgänglighet i bostäder

Tillgänglighetskraven för bostäder preciseras i författningsförslagets 2 kap. 8–12 §§ och 3 kap. 8–9 §§.



Skillnader jämfört med BBR

- huvudentréer
- kommunikationsutrymmen
- publikplatser i samlingslokaler



Bild: Boverket

Sammanfattning

- Kravnivåerna enligt lag och förordning ändras inte
- Utformningskrav och tekniska egenskapskrav separeras
- Få ändringar i sak
- Föreskrifter, utan allmänna råd



Hur ska byggnadsnämnderna kunna pröva utformningskraven vid bygglovet när föreskrifterna har lägre preciseringsgrad?



Frågor?

